

COMPACT
disc
DIGITAL AUDIO



COMPACT DISC

Digital Audio Player CD 8100

GRUNDIG

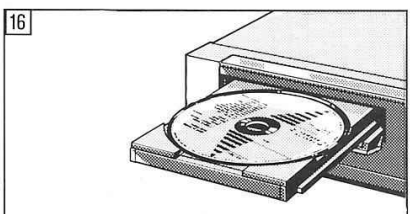
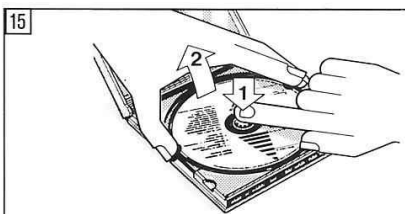
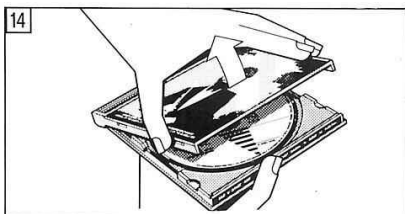
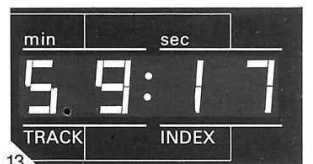
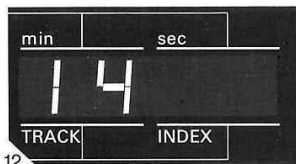
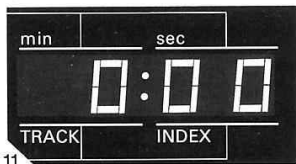
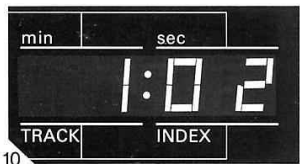
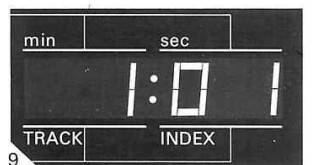
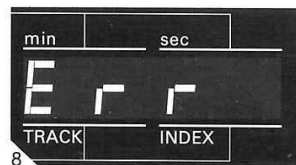
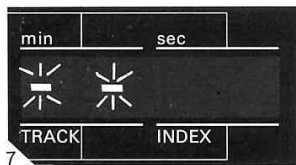
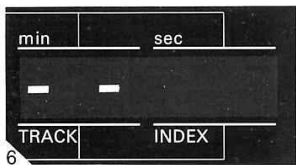
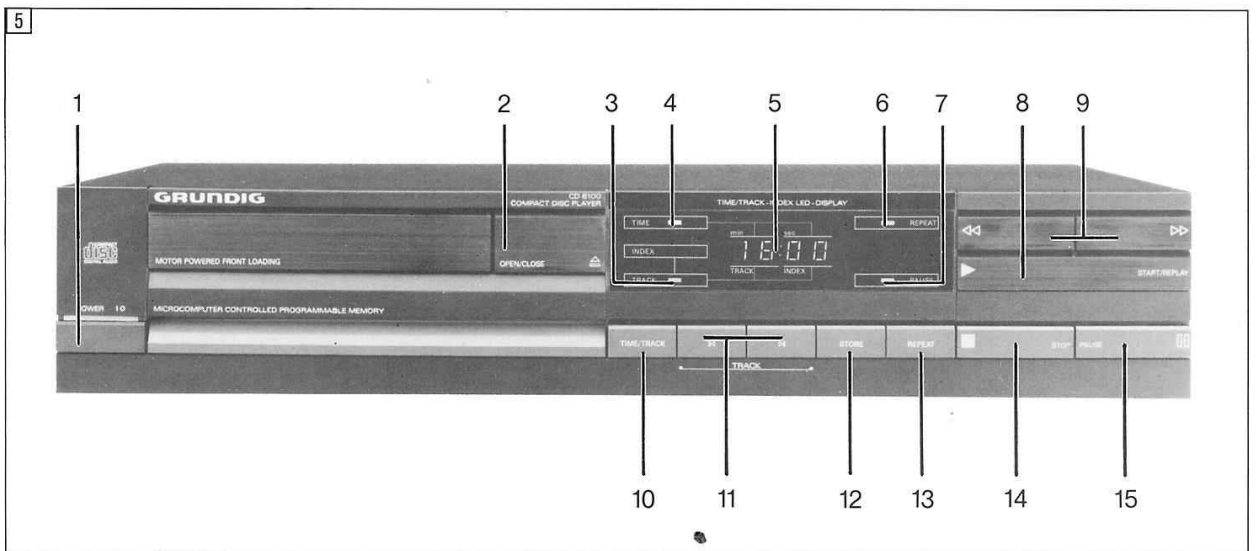
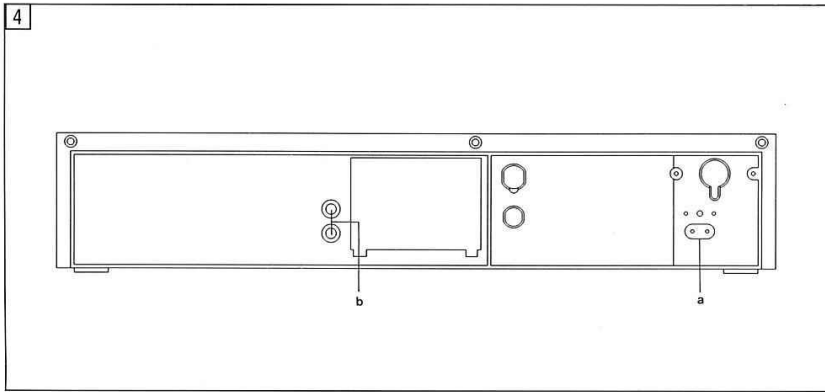
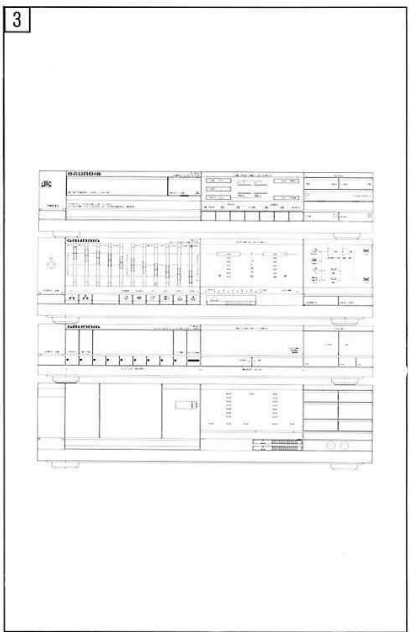
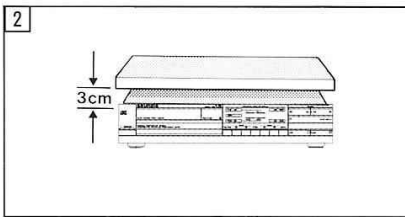
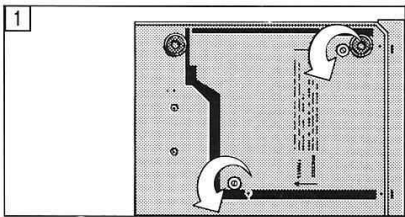

EINLEITUNG

Willkommen zum neuen Hörgenuß mit dem digitalen Audio-Compact-Disc-System.

Das Compact-Disc-System ist der größte Sprung nach vorne, der jemals in der Tontechnik gelang. Durch sehr leistungsfähige Digitaltechnik und höchste optische Präzision besitzt das Compact-Disc-System nicht nur eine nicht mehr zu übertreffende Tonwiedergabe, sondern auch einen Bedienungskomfort, den Heimgeräte bisher nicht bieten konnten, wie z.B. die schnelle Zugänglichkeit jeder Stück-Nummer auf der Platte und die einfache Programmiermöglichkeit.

In dieser Bedienungsanleitung finden Sie alles was Sie über das Aufstellen, Anschließen, Bedienen und Programmieren Ihres Compact-Disc-Spielers wissen müssen. Lesen Sie die Bedienungsanleitung bitte sorgfältig, Sie werden dann rasch vertraut mit allen Möglichkeiten die diese neue Weise des Plattenhörens Ihnen bietet.

INBETRIEBNAHME

Kontrolle der Netzspannungseinstellung

Auf dem Typenschild an der Rückseite Ihres Compact-Disc-Spielers ist angegeben, an welche Netzspannung das Gerät angeschlossen werden darf. Falls Sie in Ihrem Hause eine andere Netzspannung haben oder später evtl. bekommen, lassen Sie die Netzspannungseinstellung von Ihrem Händler ändern.

Entfernen der Transportschrauben (Abb. 1)

Im Boden des Spielers finden Sie zwei durch einen Pfeil gekennzeichnete und mit roten Kappen versehene Schrauben. Hiermit sind der Mechanismus und die Platten-Schublade des Spielers festgesetzt, um diese beim Transport zu schützen.

Entfernen Sie die beiden Transportschrauben und die Kappen und bewahren Sie sie auf.

Falls Sie den Spieler später einmal transportieren wollen, müssen der Mechanismus und die Schublade wieder festgesetzt werden, damit Beschädigungen vermieden werden.

Aufstellen des Compact-Disc-Spielers (Abb. 2-3)

Dieser Compact-Disc-Spieler kann sowohl frei stehend als auch in ein Audio-Rack gestellt oder zusammen mit anderen Geräten gestapelt werden. Dabei sollten Sie den Spieler niemals in die Nähe einer Wärmequelle oder an einen Platz stellen, an dem er längere Zeit der Sonne ausgesetzt ist.

a. Frei stehend - Wenn der Spieler frei stehend aufgestellt wird, muß er immer waagrecht und auf einer flachen und harten Unterlage stehen, also nicht auf einem Teppich oder einer Decke oder etwas ähnlichem.

Wird der Spieler in einem Schrank oder Regal untergebracht, muß der freie Raum über dem Spieler zumindest 3 cm betragen, damit die Kühlung des Gerätes nicht behindert wird.

b. Gestapelt - In einem von Ihnen selber aufgebauten, beliebigen Geräteturm ordnen Sie den Spieler vorzugsweise oben an. Auf keinen Fall darf er wegen der damit verbundenen Wärmeabstrahlung auf einen Verstärker mit sehr hoher Ausgangsleistung gestellt werden.

Warnung - Wegen seines Magnetfeldes sollten Sie keine Audio- oder Video-Cassetten auf das Gerät legen, sie könnten angelöscht werden.

Anschlüsse (Abb. 4)

Auf der Rückseite des Spielers finden Sie Anschlußbuchsen: (a) für das Netzkabel, (b) für das Ton-Verbindungskabel.

a. Anschluß des Netzkabels - Den Gegenstecker des mitgelieferten Netzkabels in die Anschlußbuchse einstecken.

b. Anschluß des Ton-Verbindungskabels - Einen schwarzen Stecker am mitgelieferten Verbindungskabel in die schwarze Buchse (d.h. linker Kanal) und einen roten Stecker in die rote Buchse (d.h. rechter Kanal) einstecken. Die beiden anderen Stecker in die korrespondierenden Buchsen des 'CD/TV'- oder 'AUX'-Eingangs Ihres (Steuer)Verstärkers stecken.

Sollten diese bereits besetzt sein, können Sie auch die Anschlüsse 'TUNER' oder 'TAPE IN' benutzen, aber *auf keinen Fall* den dynamischen oder magnetischen 'PHONO'-Eingang. Letzterer ist für den Anschluß eines Compact-Disc-Spielers nicht geeignet und führt zu verzerrter Tonwiedergabe.

BEDIENUNG (Abb. 5)

Ihr Compact-Disc-Spieler ist nun betriebsbereit. Bevor Sie ihn jedoch bedienen, sollten Sie sich mit den Funktionen der Tasten, der LED-Anzeigen und des Anzeige-Displays vertraut machen, die hier zunächst kurz beschrieben werden. Später im Text werden wir bei Hinweisen auf die Tasten usw. immer die entsprechenden Namen benutzen.

- 1 'POWER'-Taste: zum Ein- und Ausschalten des Gerätes.
- 2 'OPEN/CLOSE'-Taste: zum motor-gesteuerten Öffnen ('OPEN') und Schließen ('CLOSE') der Platten-Schublade.
- 3 'TRACK/INDEX'-LED: leuchtet beim Anzeigen der Stück-Nummern und etwaiger Index-Zahlen.
- 4 'TIME'-LED: leuchtet beim Anzeigen der Spieldauer.
- 5 Anzeige-Display: arbeitet als EIN/AUS-, 'Stand-by'- und Fehler-Anzeige; zeigt während des Abspielens, welche Stück-Nummer gespielt wird oder deren vergangene Spieldauer; kann auch die Gesamtzahl der Stücke oder die gesamte Spieldauer der Platte zeigen; wird beim Programmieren dazu benutzt, die Stück-Nummern anzuzeigen die Sie speichern wollen, und zeigt die gespeicherten Nummern. Siehe auch 'Das Anzeige-Display'.
- 6 'REPEAT'-LED: leuchtet, wenn die 'REPEAT'-Taste gedrückt wird.
- 7 'PAUSE'-LED: leuchtet, wenn die 'PAUSE'-Taste gedrückt wird.
- 8 'START/REPLAY'-Taste: zum Einleiten des Abspielvorgangs ('START') und zum Zurücklaufen zum Anfang eines Stückes ('REPLAY').
- 9 '<< SEARCH >>'-Tasten: zum raschen Suchen einer bestimmten Passage ('<<' zurück, '>>' vorwärts).
- 10 'TIME/TRACK'-Taste: zum Umschalten von Stück-Nummer auf Spieldauer-Anzeige und umgekehrt.
- 11 'k TRACK l'-Tasten: zum Anwählen der Stück-Nummer mit der Sie den Abspielvorgang einleiten wollen, und zum Wählen von Stück-Nummern beim Aufbau eines Programms ('k' für zurückliegende und 'l' für folgende Stücke); gleichzeitig für den Rückgang zu einer zurückliegenden Stück-Nummer oder für den Übergang auf eine folgende während des Abspielens.
- 12 'STORE'-Taste: zum Speichern der Stück-Nummern eines Programms und zum Zeigen des gespeicherten Programms.
- 13 'REPEAT'-Taste: zum Wiederholen der gesamten Platte oder eines Programms.
- 14 'STOP'-Taste: zum zwischenzeitlichen Stoppen des Abspielens und Löschen eines Programms.
- 15 'PAUSE'-Taste: zum Festhalten des Anfangs eines Stückes oder einer Passage und zum Unterbrechen des Abspielens.

Das Anzeige-Display (Abb. 6-13)

Wegen der Mannigfaltigkeit der Bezeichnungen welche das Anzeige-Display erscheinen lassen kann, werden sie hier einzeln beschrieben.

EIN/AUS-Anzeige - Sobald der Spieler mit einer leeren Schublade eingeschaltet wird, leuchtet - nach einigem einleitenden Blinken und kurzzeitiger Erscheinung der 'Err'-Anzeige - über 'TRACK' die Anzeige '- -' auf. Die Anzeige erlischt, wenn der Spieler ausgeschaltet wird.

'Stand-by'-Anzeige - Im Augenblick da sich die Platten-Schublade schließt, fängt die Anzeige '- -' an zu blinken, zum Zeichen daß der Spieler die Inhaltsangabe der Platte abtastet. Die Anzeige blinkt bis die Inhaltsangabe ausgelesen ist.

Fehler-Anzeige - Wenn Sie beim Bedienen oder Programmieren einen Fehler machen, leuchtet kurz die Anzeige 'Err' (Kurzform von 'Error') als Warnung auf.

Stück-Nummern-Anzeige - Während des Abspielvorganges werden die Nummern der Stücke auf der Platte als '1:01', '2:01' usw. über 'TRACK' und 'INDEX' gezeigt.

Index-Zahlen-Anzeige - Die Ziffern über 'INDEX' ändern sich nur, wenn die unterschiedlichen Teile eines Stückes auf der Platte durch Index-Zahlen markiert sind (siehe die Inhaltsangabe in der Plattenverpackung). Sie rücken dann weiter als ':02', ':03' usw., wenn die nächste Index-Zahl erreicht wird.

Anzeige der abgelaufenen Spieldauer - Wenn Sie die Taste 'TIME/TRACK' gedrückt haben, wird unter 'min' und 'sec' das Abzählen der Pause vor jedem Stück in Sekunden angezeigt, etwa mit 'P:02' - 'P:01' - 'P:00'. Sofort darauf beginnt das Anzeigen der abgelaufenen Spieldauer des Stückes in Minuten und Sekunden mit '0:00' - '0:01' - '0:02' usw.

Anzeige der Stück-Anzahl - Wenn die Schublade mit der Taste 'OPEN/CLOSE' eingefahren wird, erscheint über 'TRACK' die Anzahl der Stücke der Platte, zum Beispiel '14' bei einer Platte mit 14 Musikstücken.

Gesamtspielzeit-Anzeige - Wenn Sie die gesamte Spieldauer einer Platte wissen möchten, schließen Sie die Schublade mit der Taste 'OPEN/CLOSE' und drücken Sie die Taste 'TIME/TRACK'. Unter 'min' und 'sec' wird dann die gesamte Spieldauer in Minuten und Sekunden gezeigt, etwa '59:17'.

Ein- und Ausschalten

Einschalten - Zum Einschalten des Gerätes die Taste 'POWER' drücken. Die Beleuchtung der Schublade, die 'TRACK/INDEX'-LED und die EIN/AUS-Anzeige leuchten dann.

Ausschalten - Zum Ausschalten des Spielers Taste 'POWER' erneut drücken. Alle Anzeigen erlöschen.

Einlegen und Herausnehmen der Platte ('OPEN/CLOSE')

Einlegen (Abb. 14-16) - Zum Öffnen der Platten-Schublade die Taste 'OPEN/CLOSE' drücken. Die Schublade fährt dann nach ca. 1 Sekunde automatisch heraus. Sie darf dabei nicht behindert werden, sonst hält sie nach ca. 4 Sekunden an. Sollte das passieren, so können Sie durch zweimaligen Tastendruck die Schublade trotzdem völlig herausfahren.

Die Platte zwischen Daumen und Fingern der gespreizten Hand aus der Verpackung nehmen, sie so festhalten und *mit dem Etikett nach oben* in die Schubladenaussparung legen.

Sie schließen die Schublade durch Drücken von 'START/REPLAY', wenn Sie die ganze Platte abspielen wollen, oder durch erneutes Drücken von 'OPEN/CLOSE', wenn Sie den Abspielvorgang mit einer bestimmten Stück-Nummer einleiten oder die Platte vorher programmieren wollen. In beiden Fällen fährt die Schublade automatisch ein. Auch jetzt darf sie in ihrem Lauf nicht behindert werden. Sollte das trotzdem passieren, fährt sie nach ca. 4 Sekunden wieder heraus.

Sollte die 'Err'-Anzeige nach dem Schließen der Schublade erscheinen, so deutet das darauf hin, daß Sie entweder die Platte mit dem Etikett nach unten eingelegt haben, sie schmutzig, stark zerkratzt oder nicht einwandfrei ist, oder daß Sie vergessen haben, eine Platte einzulegen.

Herausnehmen - Zum Öffnen der Platten-Schublade die Taste 'OPEN/CLOSE' drücken. Fassen Sie die Platte beim Herausnehmen in gleicher Weise an wie beim Einlegen, damit Verschmutzung vermieden wird.

Zum Schließen einer leeren Schublade ist die Taste 'OPEN/CLOSE' zu betätigen. Auch nun wird die 'Err'-Anzeige also erscheinen, dies aber deutet in diesem Fall nicht auf einen Bedienungsfehler.

Damit kein Staub eindringt, soll die Schublade nicht unnötig geöffnet bleiben.

Öffnen Sie die Schublade nicht während des Spielens, es sei denn, Sie wollen den Abspielvorgang unterbrechen.

Übergang auf Spieldauer-Anzeige ('TIME/TRACK')

Wenn Sie anstelle der Stück-Nummern-Anzeige - die Sie nach dem Einschalten immer automatisch bekommen - die Spieldauer-Anzeige wünschen, können Sie jederzeit die Taste 'TIME/TRACK' drücken. Die 'TIME'-LED fängt dann an zu leuchten.

Um wieder auf die Stück-Nummern-Anzeige zurückzukehren, müssen Sie erneut die Taste 'TIME/TRACK' drücken; die 'TRACK/INDEX'-LED leuchtet dann wieder. Auch Ausschalten des Spielers behebt die Wahl für Spieldauer-Anzeige.

Abspielen der ganzen Platte ('START/REPLAY')

Wenn Sie eine Platte ohne weiteres ganz abspielen wollen, schließen Sie die Schublade durch Drücken der Taste 'START/REPLAY'. Sobald die Inhaltsangabe der Platte abgetastet worden ist und der Laser-Abtaster den Anfang des ersten Stückes erreicht hat, erscheint über 'TRACK' und 'INDEX' die erste Stück-Nummer und das Abspielen fängt an.

Haben Sie sich für Spieldauer-Anzeige entschieden, so fängt das Abspielen gleichzeitig mit der Anzeige der abgelaufenen Spieldauer des ersten Stückes unter 'min' und 'sec' an.

Bei jedem folgenden Stück rückt die Stück-Nummer weiter oder wird die Pause zwischen den Stücken abgezählt, von neuem gefolgt durch die Anzeige der abgelaufenen Spieldauer.

Sobald alle Stücke abgespielt sind, stoppt die Platte und das Anzeige-Display zeigt die Gesamtzahl der Plattenstücke oder die gesamte Spieldauer der Platte.

Rückgang zum Anfang eines Stückes ('START/REPLAY')

Während des Abspielens eines Stückes können Sie zu dessen Anfang zurückgehen durch Drücken der Taste 'START/REPLAY'. Das Stück wird dann wieder am Anfang gestartet. Haben Sie sich für Spieldauer-Anzeige entschieden, erscheint trotzdem zuerst kurz die Stück-Nummer. Dann wird die Spieldauer-Anzeige wiederaufgenommen.

Übergang auf ein anderes Stück ('TRACK ▷')

Sie können sich während des Abspielens jederzeit für ein anderes Stück entscheiden. Es kann sich sowohl um ein folgendes als auch um ein vorgehendes Stück handeln. Sobald Sie Ihre Wahl getroffen haben, wird das Abspielen unterbrochen, um sofort wiederaufgenommen zu werden, sobald der Laser-Abtaster den Anfang der verlangten Nummer erreicht hat.

Wählen eines folgenden Stückes - Die Taste 'TRACK ▷' drücken bis die verlangte Stück-Nummer über 'TRACK' und 'INDEX' erscheint.

Sollten Sie während des letzten Stückes 'TRACK ▷' drücken, erscheint die 'Err'-Anzeige, um anzuzeigen, daß es kein folgendes Stück gibt, und das Abspielen des letzten Stückes wird fortgesetzt.

Mit der 'TRACK ▷'-Taste können Sie auch schnell einen Eindruck vom Inhalt der Platte erhalten, indem Sie jeweils kurz den Anfang der einzelnen Stücke abhören.

Wählen eines vorhergehenden Stückes - Die Taste 'TRACK ▷' drücken bis die verlangte Stück-Nummer über 'TRACK' und 'INDEX' erscheint.

Sollten Sie während des ersten Stückes 'TRACK ▷' drücken, erscheint die 'Err'-Anzeige, um anzuzeigen, daß es kein vorhergehendes Stück gibt, und das Abspielen des ersten Stückes wird fortgesetzt.

Anfang mit einer bestimmten Stück-Nummer ('TRACK ▷' und 'START/REPLAY')

Anstelle des ersten Stückes können Sie das Abspielen auch mit einem anderen, beliebigen Stück anfangen. In diesem Fall schließen Sie die Schublade mit der Taste 'OPEN/CLOSE'. Die höchste Stück-Nummer die sich wählen läßt, wird dann auf dem Display angezeigt und ist damit gleichzeitig bestimmt, so daß Irrtümer in dieser Hinsicht ausgeschlossen sind.

Die Nummer des verlangten Stückes über 'TRACK' und 'INDEX' erscheinen lassen durch Drücken der Taste 'TRACK ▷' oder 'TRACK ▷', je nachdem, wie Sie diese am schnellsten erreichen. Dann den Abspielvorgang einleiten durch Drücken der Taste 'START/REPLAY'.

Suchen einer bestimmten Passage ('SEARCH ▷▷')

Mit den Tasten 'SEARCH ▷▷' und 'SEARCH ▷▷' können Sie während des Spielens schnell eine bestimmte Passage in einem Stück suchen. Solange Sie 'SEARCH ▷▷' gedrückt halten, geht der Laser-Abtaster in Richtung Anfang zurück; halten Sie 'SEARCH ▷▷' gedrückt, geht der Laser-Abtaster weiter in Richtung Ende des Stückes. Beide Suchrichtungen können abwechselnd benutzt werden, bis die verlangte Passage gefunden ist. Im Augenblick da Sie die Taste loslassen, wird das Abspielen fortgesetzt.

Während des Suchlaufs bewegt sich der Laser-Abtaster mit drei aufeinanderfolgenden Geschwindigkeiten: die ersten Sekunden langsam, dann ein wenig schneller, und die höchste Geschwindigkeit wird erreicht, wenn Sie länger als ca. zehn Sekunden drücken.

Wenn Sie durch Drücken von 'SEARCH ▷▷' den Laser-Abtaster aus der Einlaufspur des ersten Stückes bringen, erscheint die 'Err'-Anzeige und der Laser-Abtaster stoppt am Anfang des ersten Stückes. Die Platte dreht jedoch weiter, so daß das Abspielen fortgesetzt wird, sobald Sie die Taste loslassen. Wenn Sie den Laser-Abtaster durch Drücken von 'SEARCH ▷▷' in die Auslaufspur des letzten Stückes bringen, erscheint die 'Err'-Anzeige und der Laser-Abtaster rückt etwa zehn Sekunden in die Platte zurück und bleibt an dieser Stelle stehen, bis Sie die Taste loslassen. Dadurch wird verhindert, daß die Platte während des Suchlaufs unbeabsichtigt stoppt.

Unterbrechen der Wiedergabe vor Beginn eines Stückes oder einer Passage/Unterbrechung des Abspielens ('PAUSE')

Bei allen bisher genannten Möglichkeiten können Sie den Laser-Abtaster exakt am Beginn eines Stückes oder einer Passage anhalten, wenn Sie die Taste 'PAUSE' drücken, bevor Sie den eigentlichen Auftrag geben.

Zum Zeichen, daß Sie 'PAUSE' gedrückt haben, leuchtet die 'PAUSE'-LED.

Im Augenblick da Sie den Abspielvorgang einleiten möchten, drücken Sie erneut die Taste 'PAUSE'; die 'PAUSE'-LED erlischt. Soll die Platte kurzzeitig unterbrochen werden, drücken Sie ebenfalls 'PAUSE'. Die Platte dreht sich dann weiter, aber der Ton wird abgeschaltet, der Laser-Abtaster wird angehalten, und die 'PAUSE'-LED leuchtet auch jetzt.

Nach erneutem Drücken von 'PAUSE' wird das Abspielen genau an der Stelle fortgesetzt, an der es unterbrochen wurde; die 'PAUSE'-LED erlischt dann.

Wiederholung der Platte ('REPEAT')

Wenn Sie die Platte nochmals hören wollen, drücken Sie vor dem Ende der Platte die Taste 'REPEAT'. Die 'REPEAT'-LED leuchtet dann und die Platte wird wiederholt, bis Sie die Taste 'REPEAT' nochmals, die Taste 'STOP' oder die Taste 'OPEN/CLOSE' drücken.

Im erstgenannten Fall wird die Platte dann noch bis zum Ende abgespielt, in den beiden anderen Fällen stoppt sie sofort. Die 'REPEAT'-LED erlischt.

Stoppen des Abspielens ('STOP' oder 'OPEN/CLOSE')

Soll das Abspielen vor dem Ende der Platte beendet werden, drücken Sie die Taste 'STOP'. Das Anzeige-Display zeigt dann die Gesamtzahl der Plattenstücke oder, wenn Sie sich für Spieldauer-Anzeige entschieden hatten, die Gesamtspieldauer der Platte.

Wenn Sie gleichzeitig die Platte herausnehmen möchten, stoppen Sie das Abspielen durch Drücken der Taste 'OPEN/CLOSE'. Auf dem Display erscheint dann wieder die Anzeige '- -'.

PROGRAMMIEREN

Sie brauchen eine Platte nicht ganz abzuspielden, sondern können einige Stücke auswählen und nur diese spielen. Auch können Sie die Reihenfolge in der Sie die verlangten Stücke hören wollen, bestimmen.

Hierzu müssen Sie Ihre Wahl in Form eines Programms im Speicher des Spielers festlegen. Der Speicher besitzt eine Kapazität von 20 Plätzen, d.h., es können maximal 20 Stücke gespeichert werden. Jedes Stück läßt sich allerdings nur ein einziges Mal festlegen. Sollten Sie die Höchstzahl von 20 Stücken überschreiten, erscheint die 'Err'-Anzeige um Sie darauf aufmerksam zu machen, daß der Speicher voll ist und keine Aufträge mehr annehmen kann.

Es läßt sich nur programmieren, wenn die Platte noch nicht abgespielt wird. Wir empfehlen Ihnen deshalb, die Platte in die Schublade einzulegen und die Lade mit der Taste 'OPEN/CLOSE' zu schließen, so daß nach dem Abtasten der Inhaltsangabe die Anzahl der Stücke der Platte über 'TRACK' erscheint. Die höchste festzulegende Stück-Nummer ist nun bestimmt, und Irrtümer in dieser Hinsicht sind somit ausgeschlossen.

Die Stück-Nummern die Sie in ein Programm aufnehmen möchten, lassen Sie anhand der Inhaltsangabe in der Plattenverpackung über 'TRACK' und 'INDEX' erscheinen, indem Sie 'TRACK ▷' oder '◀ TRACK' drücken, je nachdem wie Sie sie am schnellsten erreichen, und Sie legen sie mit 'STORE' fest.

Zwischen dem Erscheinen einer Nummer und deren Festlegen dürfen nicht mehr als ca. 5 Sekunden vergehen, sonst setzt der Mikroprozessor voraus, daß Sie sich anders besonnen haben, und der blinkende Doppelpunkt hinter der Nummer wird nun dauernd leuchten; das Stück läßt sich jetzt nicht mehr festlegen. Sie können solch eine verpaßte Nummer aber wieder aktivieren, indem Sie kurz die vorhergehende oder die nächste Nummer erscheinen lassen, und dann gleich danach wieder zu der verlangten Nummer zurückkehren.

Beispiel - Von einer Platte mit 14 Stücken möchten Sie die Stücke 7, 3, 9, 5, 12 und 10 nacheinander hören.

Die Platte einlegen und die Schublade durch Drücken der Taste 'OPEN/CLOSE' schließen. Nach dem Abtasten der Inhaltsangabe erscheint nun über 'TRACK' die Zahl '14'.

Drücken Sie jetzt die Taste 'TRACK ▷', bis die Zahl '7:00' erscheint, und anschließend die Taste 'STORE'. Die ':00' hinter der '7' erlöschen nun und werden durch ein 'P' (von 'Programm') ersetzt, zum Zeichen, daß dieses Stück festgelegt worden ist; Sie lesen dann '7 P'.

Darauf kehren Sie mit '◀ TRACK' zu '3:00' zurück und drücken wieder 'STORE'; nun lesen Sie '3 P'.

Die weiteren verlangten Stück-Nummern lassen Sie auch mit 'TRACK ▷' oder '◀ TRACK' erscheinen und legen Sie jeweils mit 'STORE' fest. Sobald die letzte Nummer festgelegt worden ist, lesen Sie '10 P'. Diese Anzeige verschwindet nicht bevor der Abspielvorgang eingeleitet wird.

Wenn Sie nach dem Festlegen einer Stück-Nummer spüren, daß Sie sich geirrt haben, berichtigen Sie das, indem Sie kurz die vorhergehende oder die nächste Nummer erscheinen lassen, zu der falschen Nummer zurückkehren und dann wieder 'STORE' drücken. Zum Zeichen daß die falsche Stück-Nummer gelöscht worden ist, wird das dahinterstehende 'P' durch ein 'C' (von 'Clear') ersetzt.

In unserem Beispiel: Sie haben '4' statt '5' festgelegt. Sie gehen dann mit '◀ TRACK' zu '3', mit 'TRACK ▷' wieder zu '4' und drücken dann 'STORE'; Sie lesen dann '4 C'. Dann fahren Sie mit dem Festlegen von '5' fort.

Während oder nach dem Programmieren können Sie den Inhalt des Programms kontrollieren durch nochmaliges Drücken von 'STORE'. Alle Stück-Nummern erscheinen dann in der programmierten Reihenfolge; darauf wird die zuletzt festgelegte Nummer wieder gezeigt. In unserem Beispiel: '7 - 3 - 9 - 5 - 12 - 10 P'.

Wenn nach Drücken der Taste 'STORE' die 'Err'-Anzeige erscheint, bedeutet dies, daß keine einzige Nummer festgelegt worden ist.

Bemerken Sie, daß das Programm eine Stück-Nummer enthält, die Sie nicht wollten, so können Sie diese immer noch löschen, indem Sie sie mit 'TRACK ▷' oder '◀ TRACK' erscheinen lassen und dann 'STORE' drücken.

Wenn Sie das ganze Programm löschen möchten, drücken Sie die Taste 'STOP'.

Alle Funktionen des Spielers bleiben beim Abspielen eines festgelegten Programms wirksam, ausgenommen das Anfangen mit einer bestimmten Stück-Nummer.

Durch Drücken von 'START/REPLAY' leiten Sie den Abspielvorgang ein; dabei erscheint über 'TRACK' und 'INDEX' die erste Stück-Nummer des Programms. Wie weit der Abspielvorgang fortgeschritten ist, läßt sich am Weiterrücken der Ziffern über 'TRACK' und 'INDEX' erkennen. Wieviele Stücke in einem bestimmten Augenblick noch übrig sind, wird gezeigt, wenn Sie 'STORE' drücken: zuerst erscheint dann die Nummer des spielenden Stückes, dann werden nacheinander alle noch verbleibenden Stück-Nummern gezeigt. Beim Wiederholungsabspielen eines Programms werden auch die Nummern der bereits gespielten Stücke gezeigt.

Für den Rückgang zum Anfang eines Stückes drücken Sie 'START/REPLAY'.

Wenn Sie auf eine folgende Stück-Nummer des Programms übergehen möchten, drücken Sie 'TRACK ▷'; sollten Sie das während des letzten Stückes machen, erscheint die 'Err'-Anzeige und das Abspielen des letzten Stückes wird fortgesetzt. Wollen Sie zu einer vorhergehenden Stück-Nummer des Programms zurückkehren, drücken Sie '◀ TRACK'; sollten Sie das während des ersten Stückes machen, erscheint die 'Err'-Anzeige und das Abspielen des ersten Stückes wird fortgesetzt. Das Suchen einer bestimmten Passage mit '◀◀ SEARCH' und 'SEARCH ▷▷' ist beschränkt auf den Raum zwischen dem Anfang und Ende des Stückes das abgespielt wird; außerhalb dieses Raumes können Sie den Laser-Abtaster nicht bringen; damit wird verhindert, daß Sie in ein anderes, programmiertes oder nicht programmiertes Stück kommen und somit den Ablauf des Programms behindern. Das Erreichen dieser Grenzen wird durch Erscheinen der 'Err'-Anzeige angezeigt; der Laser-Abtaster stoppt dann bis Sie die Taste loslassen.

Um den Anfang eines Stückes oder einer Passage festzuhalten oder das Programm zu unterbrechen, drücken Sie 'PAUSE'.

Wenn Sie das Programm wiederholen möchten, drücken Sie 'REPEAT'.

Wenn alle Stücke des Programms gespielt sind, hält die Platte an. Das Programm bleibt jedoch eingespeichert, bis die Schublade geöffnet wird: dann erst wird es gelöscht.

Das Programm wird auch gelöscht, wenn Sie während des Abspielens die Taste 'STOP' drücken.

ERGÄNZENDE INFORMATIONEN

Behandlung der Platten

Obwohl die Musikspuren auf der Platte durch eine Spezialschicht geschützt werden, empfiehlt es sich trotzdem, mit Ihren Platten sorgfältig umzugehen. Wenn Sie die Platten immer am Rande anfassen und sie immer gleich nach Gebrauch wieder in die Verpackung zurücklegen, erübrigt es sich im allgemeinen, die Platten zu reinigen.

Sollte es dennoch Fingerabdrücke, Staub oder Verschmutzung geben, können Sie diese mit einem weichen, nichtfasernen Tuch beseitigen. Es ist hierbei geradlinig von der Mitte aus in Richtung des Randes zu reiben.

Gegebenenfalls können Sie vorher die Platte anhauchen; fettlösende oder kratzende Reinigungsmittel aber dürfen nie verwendet werden, ebensowenig wie Wartungsmittel für herkömmliche Schallplatten!

Beschriften Sie niemals das Etikett der Platte: Die Musikspuren könnten bleibenden Schaden nehmen!

Wartung des Gerätes

Der mechanische Teil des Spielers enthält selbstschmierende Lager und darf nicht geschmiert werden.

Das Gehäuse darf ggf. mit einem angefeuchteten Lederlappen gereinigt werden. Benutzen Sie hierfür aber keine Reinigungsmittel, die Alkohol, Spiritus, Ammoniak oder schleifende Bestandteile enthalten.

Die Platten-Schublade soll staubfrei gehalten werden.

Technische Daten

Audio-Signal (typisch)

- Anzahl der Kanäle: 2
- Frequenzumfang: 2 bis 20 000 Hz
- Amplitudenlinearität: $\pm 0,25$ dB (20-20 000 Hz)
- Dynamikumfang: 90 dB (20-20 000 Hz)
- Geräuschspannungsabstand: 90 dB (20-20 000 Hz)
- Kanaltrennung: 90 dB (1 kHz)
- Klirrfaktor: 0,01% (1 kHz)
- Gleichlaufschwankungen: Quarz-Präzision
- Digital/Analog-Umsetzung: 16-bit D/A-Wandler
- Fehlerkorrektursystem: Cross Interleaved Reed Solomon Code (CIRC)
- Audio-Ausgangssignal: $1,7 V_{\text{eff}}$

Optisches Auslese-Element (Laser-Abtaster)

- Typ des Lasers: Halbleiter AlGaAs
- Wellenlänge: 800 nm

Signalaufbau

- Abtastfrequenz: 44,1 kHz
- Quantisierung: 16 Bit linear/Kanal

Stromversorgung

- Netzspannung: siehe das Typenschild an der Rückseite des Spielers
- Netzfrequenzen: 50 und 60 Hz
- Leistungsaufnahme: ca. 20 W
- Sicherheitsanforderungen: entspricht IEC

Platte

- Durchmesser: 120 mm
- Dicke: 1,2 mm
- Drehrichtung (von der Abtastseite gesehen): linksherum
- Abtastgeschwindigkeit: 1,2-1,4 m/s
- Drehzahl: 500 bis 200 U/min
- Max. Spieldauer (theoretisch): 74 min Stereo
- Spurabstand: $1,6 \mu\text{m}$
- Material: Kunststoff

‘Dieses Gerät ist funkenstört nach EG-Richtlinie Nr. 82/499 EWG. Der Deutschen Bundespost wurde angezeigt, daß das Gerät in Verkehr gebracht wurde. Ihr wurde auch die Berechtigung eingeräumt, die Serie auf Einhaltung der Bestimmungen zu überprüfen.’

‘Dieses Gerät entspricht den Sicherheitsbestimmungen nach VDE 0860 und somit den internationalen Sicherheitsvorschriften IEC 65 bzw. CEE 1.’

Hinweise auf Zubehör für Ihr Gerät finden Sie in der ‘Grundig Revue’, die Ihr Fachhändler für Sie bereithält.

Änderungen und Irrtümer vorbehalten!

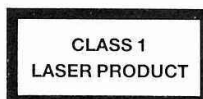

Ein Schild nach nebenstehender Abbildung finden Sie an der Rückseite Ihres Gerätes.

CLASS 1 LASER PRODUCT bedeutet, daß der Laser wegen seines technischen Aufbaus eigensicher ist, so daß der maximal erlaubte Ausstrahlwert unter keinen Umständen überschritten werden kann.

VORSICHT:

Wenn andere als die hier spezifizierten Bedienungseinrichtungen benutzt oder andere Verfahrensweisen ausgeführt werden, kann es zu gefährlicher Strahlungsexposition kommen.

MÖGLICHE BETRIEBUNGSFEHLER UND DARAUS FOLGENDE STÖRUNGEN

Obwohl dieser Compact-Disc-Spieler mit der größten Sorgfalt hergestellt wurde, gibt es immer die Möglichkeit, daß während der Benutzung Störungen auftreten oder daß der Spieler nicht zu Ihrer vollen Zufriedenheit arbeitet.

Die Ursache wird jedoch nicht immer im Spieler selbst gesucht werden müssen, da sowohl äußere Einflüsse als auch die noch fehlende Vertrautheit mit einem völlig neuen Produkt und neuen Platten ebenso sehr eine Rolle spielen können.

Damit Sie sich nicht unnötig an Ihren Händler oder unsere Service-Abteilung wenden müssen, haben wir hier die häufigsten Bedienungsfehler und die daraus folgenden Störungen zusammengestellt. Die Aufführung einiger dieser Fehler wie jener die sich auf die Netzspannung beziehen, dürfte ein wenig übertrieben erscheinen. Die Praxis hat jedoch gezeigt, daß sie als Störungsquelle leicht übersehen werden.

Wenn Sie anhand folgender Übersicht keine Möglichkeit sehen, der festgestellten Störung abzuweichen, so suchen Sie nicht weiter, sondern ziehen Sie den Netzstecker und wenden Sie sich an Ihren Händler.

Öffnen Sie das Gerät niemals selber, da das den Verlust der Garantieansprüche zur Folge haben kann.

1. Nach Drücken von 'POWER' leuchtet die 'EIN/AUS'-Anzeige '- -' nicht.

- Die Taste wurde nicht genügend tief gedrückt.
- Der Netz- oder der Gegenstecker des Netzkabels ist nicht angeschlossen oder macht keinen Kontakt.
- Die Steckdose hat keine Spannung. Versuchen Sie mal, ob ein anderes Gerät an der Steckdose arbeitet.

2. Nach Drücken von 'OPEN/CLOSE' fährt die Platten-Schublade nicht heraus.

- Die Transportschrauben wurden nicht entfernt.
- Der Spieler ist nicht eingeschaltet. Kontrollieren Sie, ob die 'EIN/AUS'-Anzeige '- -' leuchtet.
- Dem Mikroprozessor wurde der Auftrag nicht richtig erteilt. Versuchen Sie, ob sich die Schublade öffnet, wenn Sie den Spieler aus- und gleich darauf wieder einschalten und dann erneut die Taste 'OPEN/CLOSE' drücken.
- Die Schublade hat einen schadhafte Antrieb. Daran läßt sich durch Ihre Bemühung nichts ändern.

3. Nach Drücken von 'OPEN/CLOSE' oder 'START/REPLAY' fährt die Platten-Schublade nicht hinein.

- Die Netzspannung ist unterbrochen. Kontrollieren Sie, ob die 'EIN/AUS'-Anzeige '- -' leuchtet.
- Dem Mikroprozessor wurde der Auftrag nicht richtig erteilt. Versuchen Sie, ob sich die Schublade schließt, wenn Sie den Spieler aus- und gleich darauf wieder einschalten.
- Die Schublade hat einen schadhafte Antrieb. Daran läßt sich durch Ihre Bemühung nichts ändern. Die ggf. aufliegende Platte abnehmen und dann die Schublade vorsichtig zudrücken.

4. Nach Schließen der Lade hört die 'Stand-by'-Anzeige '- -' nach einigen Sekunden mit Blinken auf und leuchtet dauernd.

- Die Platte liegt nicht mit dem Etikett nach oben oder es befindet sich keine Platte in der Schublade.
- Die Platte ist verschmutzt. Versuchen Sie, ob Reinigen der Platte oder Einlegen einer anderen, sauberen Platte die Störung behebt.
- Die Platte ist nicht einwandfrei. Versuchen Sie, ob eine andere Platte die Störung behebt.
- In der Platten-Schublade befindet sich ein Fremdkörper, z.B. ein Stück Papier oder ein Rest vom Verpackungsmaterial.

5. Die Platte wird abgespielt, denn die Stück-Nummer- oder die Spieldauer-Anzeige rückt regelmäßig weiter, Sie hören aber keinen Ton.

- Der (Steuer)Verstärker ist nicht eingeschaltet.
- Die Stellung des Eingangswahlschalters des (Steuer)Verstärkers entspricht nicht dem Eingang, an den der Spieler angeschlossen ist.
- Der (Steuer)Verstärker oder die daran angeschlossenen (aktiven) Lautsprecherboxen arbeiten nicht. Kontrollieren Sie, ob das auch der Fall ist, wenn Sie eine andere Tonquelle anschließen.
- Dem Mikroprozessor wurde der Auftrag nicht richtig erteilt. Versuchen Sie, ob das Aus- und dann wieder Einschalten des Spielers und anschließendes erneutes Starten die Störung beheben.
- Die Verbindung zwischen dem Spieler und dem (Steuer)-Verstärker ist unterbrochen.
- Der Eingang an den der Spieler angeschlossen ist, ist schadhafte. Kontrollieren Sie, ob das der Fall ist, indem Sie den Spieler an einen anderen Eingang anschließen.

6. Der Ton klingt mangelhaft oder verzerrt oder Sie hören nur einen Kanal.

- Der Spieler ist nicht an den Eingang 'CD/TV', 'AUX', 'TUNER' oder 'TAPE IN' des (Steuer)Verstärkers angeschlossen, sondern an den 'PHONO'-Eingang.
- Einer der Stecker des Verbindungskabels ist nicht oder nicht richtig angeschlossen.
- Die Platte ist verschmutzt oder stark zerkratzt. Versuchen Sie, ob Reinigen der Platte oder Einlegen einer anderen, sauberen oder nicht oder kaum zerkratzten Platte zu einer Verbesserung führt.
- In der Platten-Schublade befindet sich ein Fremdkörper, z.B. ein Stück Papier oder ein Rest vom Verpackungsmaterial.
- Der (Steuer)Verstärker oder die daran angeschlossenen (aktiven) Lautsprecherboxen arbeiten nicht einwandfrei. Kontrollieren Sie, ob das auch der Fall ist, wenn Sie eine andere Tonquelle anschließen.

7. Das Programmieren funktioniert nicht.

- Die Platte ist verschmutzt oder stark zerkratzt. Versuchen Sie, ob Reinigen der Platte zur Verbesserung führt oder programmieren Sie mal eine nicht oder kaum zerkratzte Platte.
- Der Mikroprozessor hat seine Aufträge nicht gut verarbeitet. Löschen Sie das Programm durch Drücken von 'STOP' und legen Sie es erneut fest; dann den Abspielvorgang von neuem einleiten und kontrollieren, ob die Störung behoben ist.
- Alle 20 Speicherplätze sind schon belegt und Sie haben das Erscheinen der 'Err'-Anzeige das darauf hindeutet, übersehen. Kontrollieren Sie das, indem Sie 'STORE' drücken und die gezeigten Stück-Nummern zählen.

8. Folgende Störungen können durch die gleichen Ursachen hervorgerufen werden:

Das Abspielen fängt nicht mit der ersten Stück-Nummer der Platte oder des Programms sondern mit einer anderen an. Das Abspielen stoppt, bevor das Ende der Platte oder des Programms erreicht ist.

- Der Mikroprozessor hat seine Aufträge nicht gut verarbeitet. Versuchen Sie, ob das Aus- und dann wieder Einschalten des Spielers und anschließendes erneutes Starten die Störung beheben.
- Die Platte ist verschmutzt oder stark zerkratzt. Versuchen Sie, ob Reinigen der Platte oder Einlegen einer anderen, sauberen oder nicht oder kaum zerkratzten Platte die Störung behebt.
- Die Platte ist nicht einwandfrei. Versuchen Sie, ob eine andere Platte die Störung behebt.
- In der Platten-Schublade befindet sich ein Fremdkörper, z.B. ein Stück Papier oder ein Rest vom Verpackungsmaterial.

GRUNDIG AG · D-8510 FÜRTH

72010-704.60